

6 5 4 3 2 1

D

D

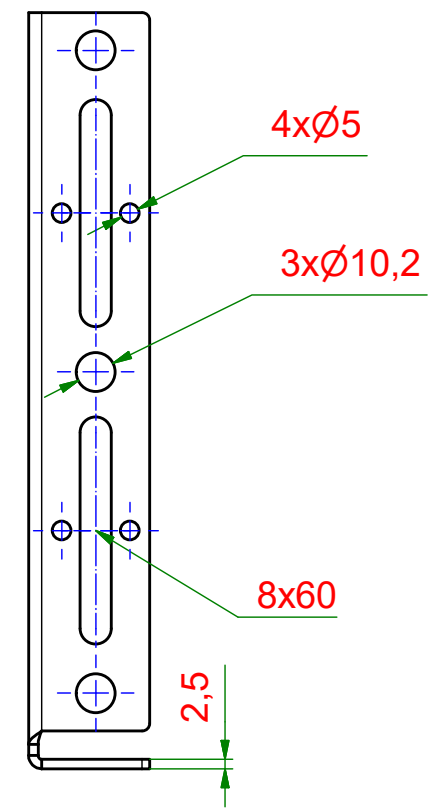
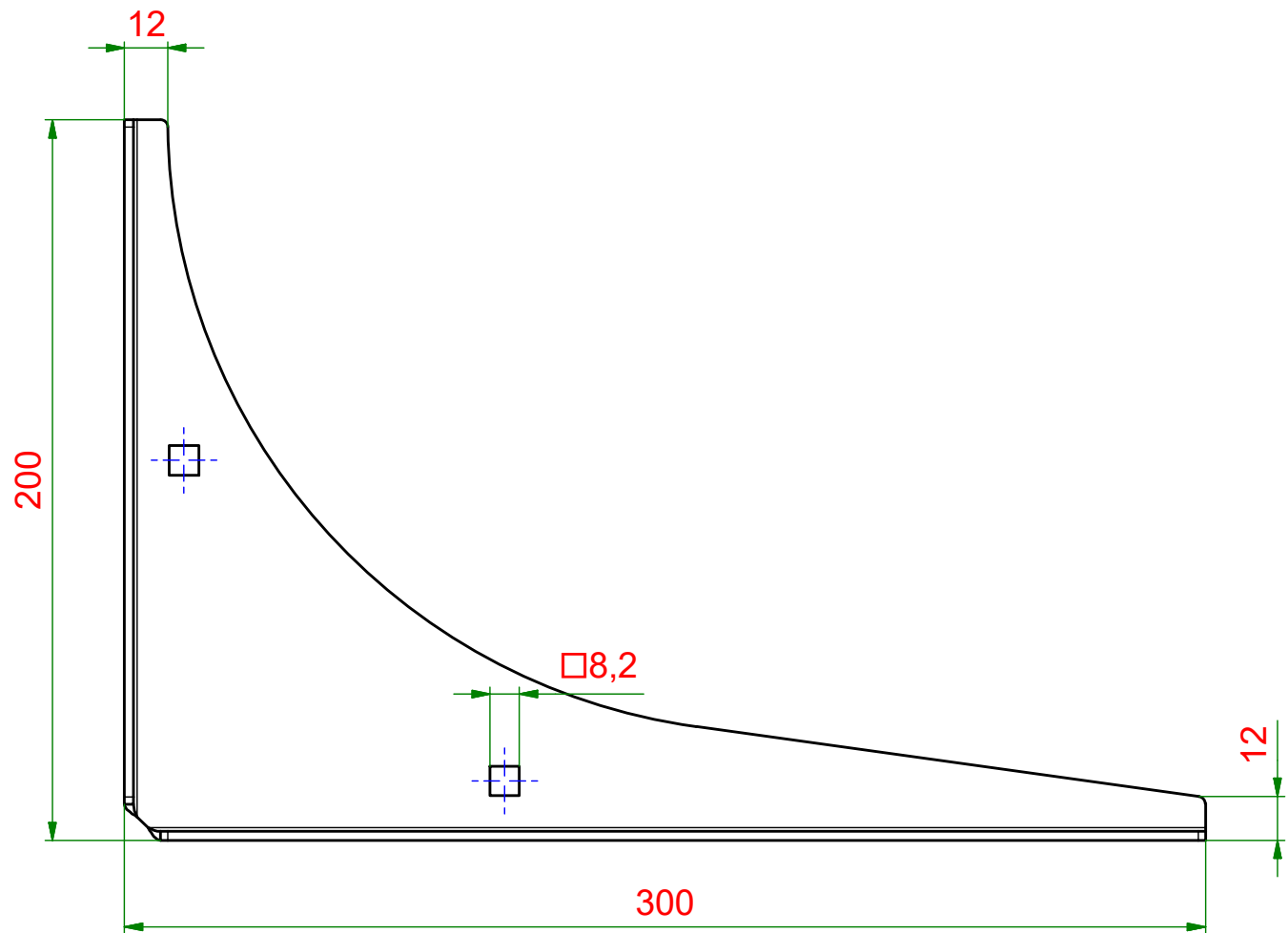

C

C

B

B

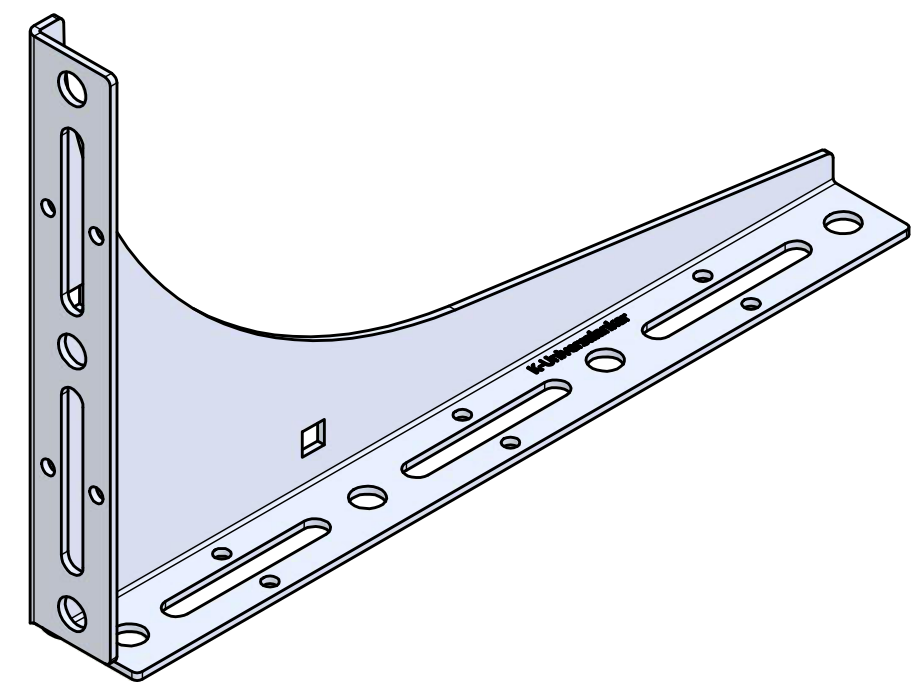
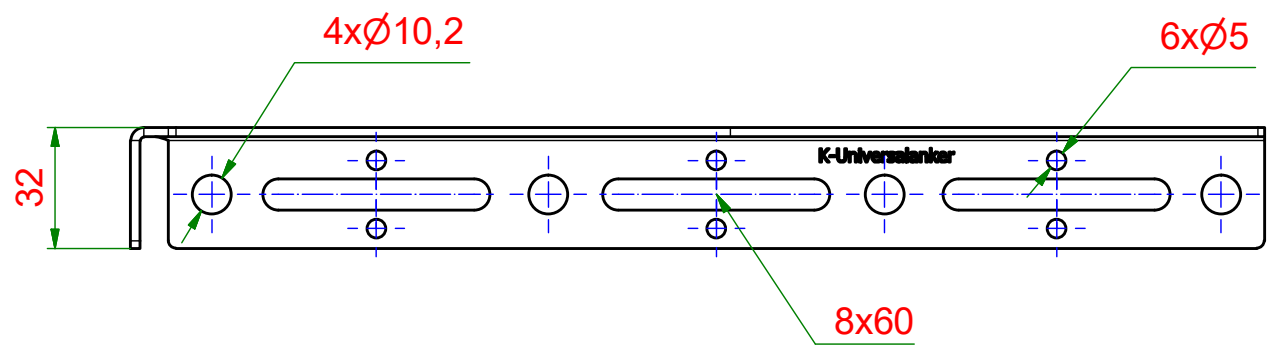

A

A

Rechte Ausführung gespiegelt

KNELSEN
Entwicklung und Herstellung

Knelsen GmbH
Am Schlinge 26
33154 Salzkotten
Tel.: 05258 / 93766-95
Fax: 05258 / 93766-97
www.knelsen.de
info@knelsen.de

	Datum	Name
Erstellt	05.07.2024	R.Heiermeier
Genehmigt		
Allgemeintoleranzen nach ISO 2768-m		
Schutzvermerk nach DIN ISO 16016 beachten		

Material: verzinkter Stahl	
Maßstab: 1 : 2	Masse: 0,52 kg
Titel, Beschreibung	
SLW-200x300x2,5 SLW - Schwerlastwinkel	
Bauteilnummer / Zeichnungsnummer	
40527546	
Revision:	
A3	

6 5 4 3 2 1