

6 5 4 3 2 1

D

D

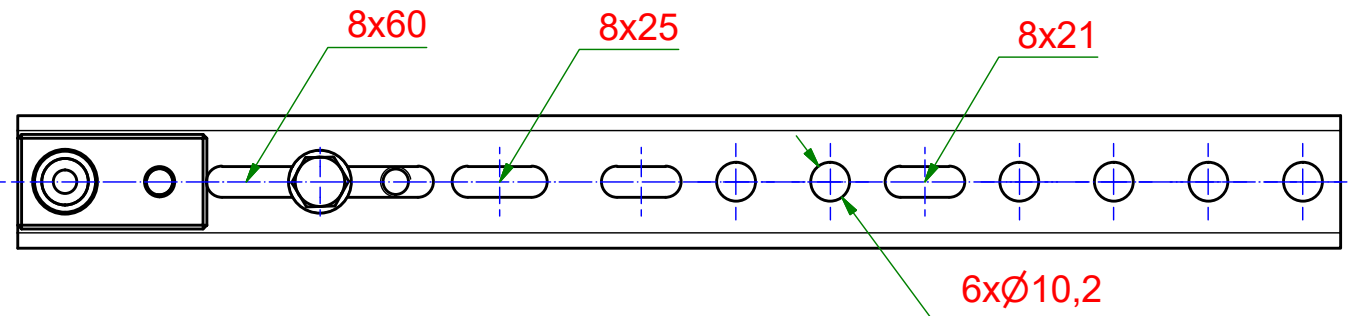

C

C

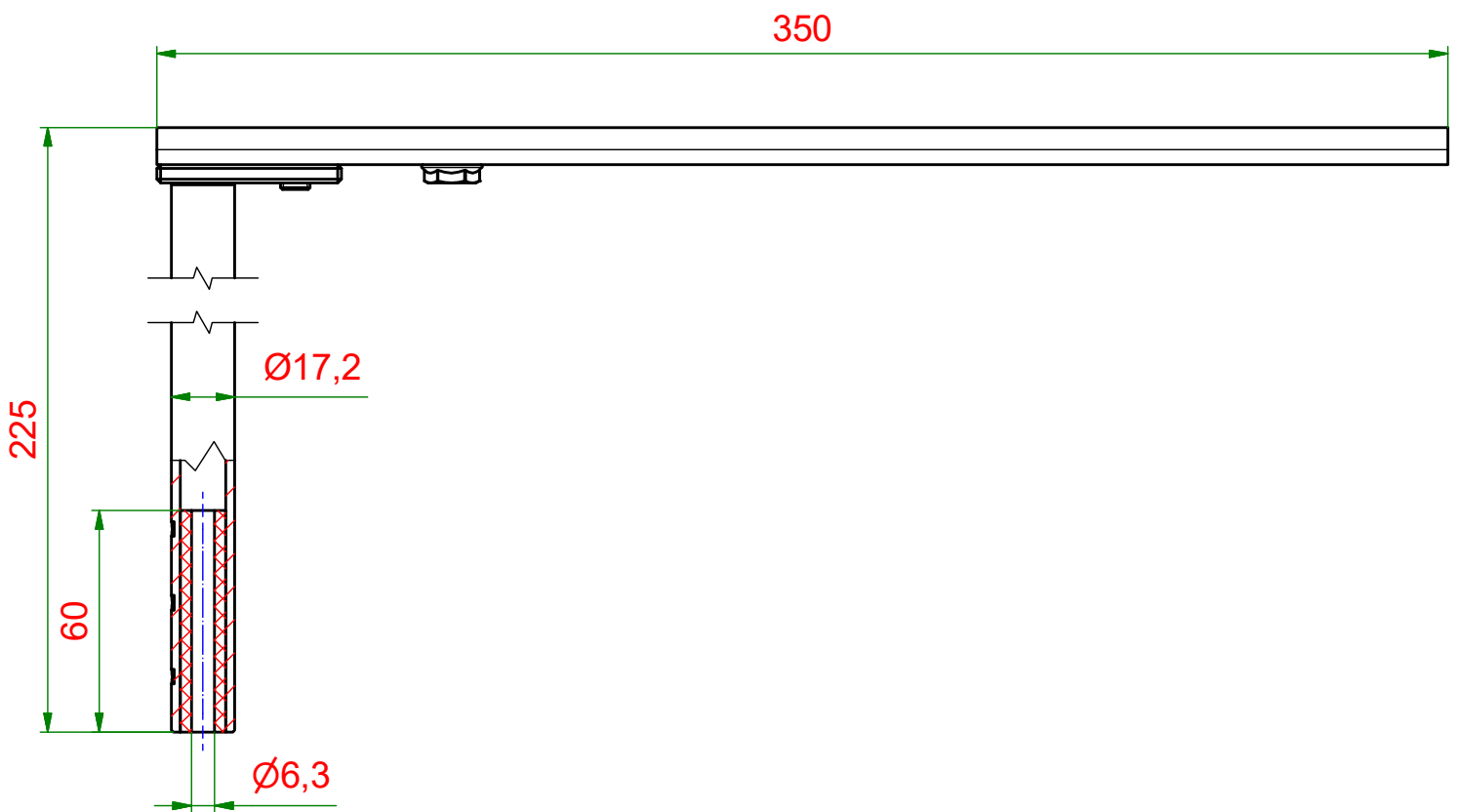

B

B

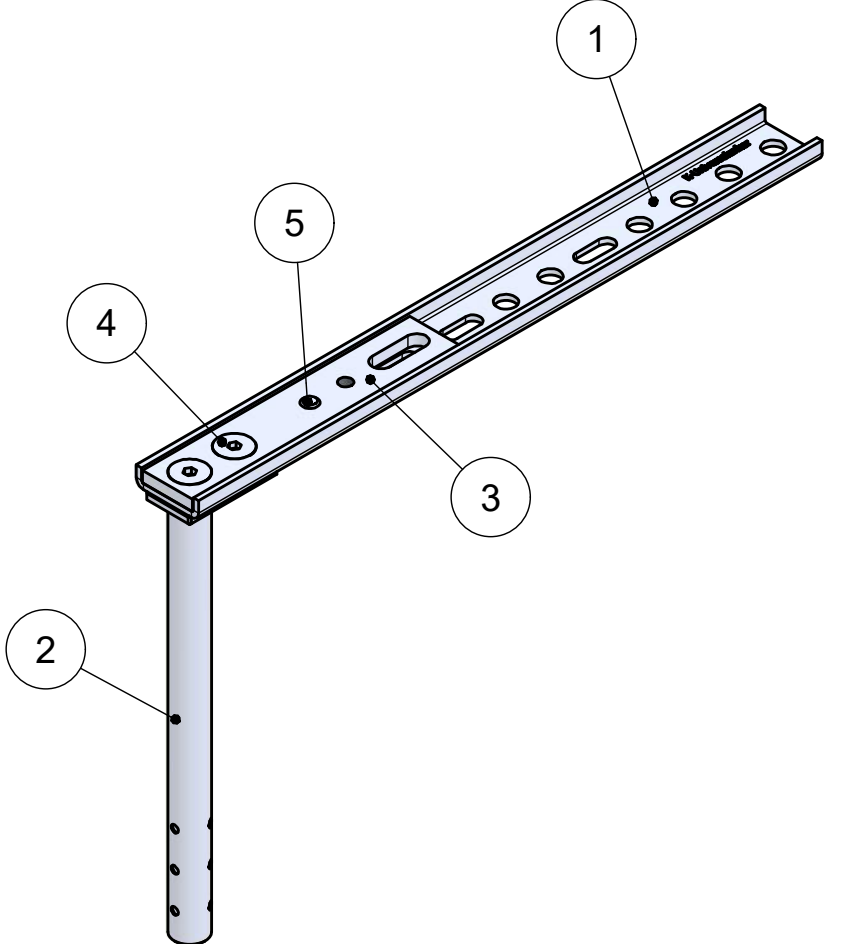
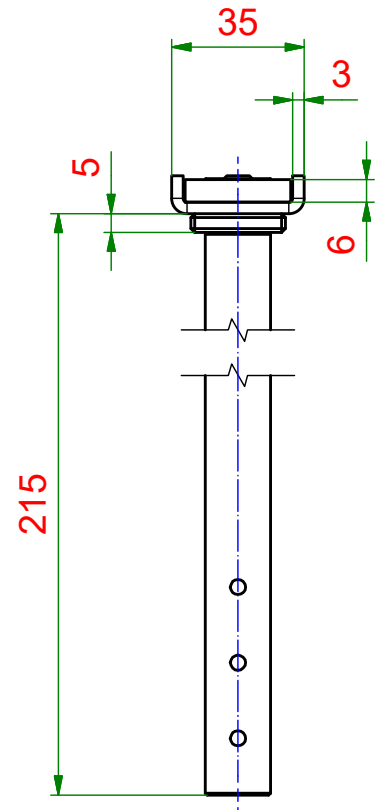
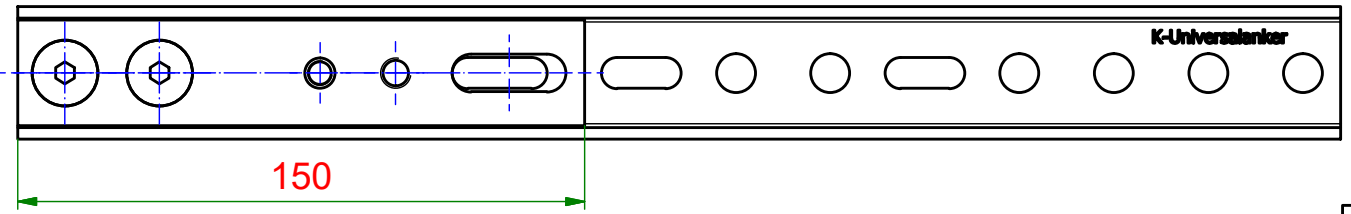

Teileliste		
Pos.	Stk.	Bezeichnung
1	1	U-Profil
2	1	Aufnahmerohr
3	1	Anschraubplatte
4	2	Senkkopfschraube
5	1	Flanschkopfschraube

6 5 4 3 2 1

A

A

KNELSEN
Entwicklung und Herstellung

Knelsen GmbH
Am Schlinge 26
33154 Salzkotten
Tel.: 05258 / 93766-95
Fax: 05258 / 93766-97
www.knelsen.de
info@knelsen.de

Datum		Name	
Erstellt	15.04.2024	R.Heiermeier	
Genehmigt			
Allgemeintoleranzen nach ISO 2768-m			
Schutzvermerk nach DIN ISO 16016 beachten			

Material: verzinkter Stahl	
Maßstab: 1 : 2	Masse: 0,78 kg
Titel, Beschreibung	
Verbreiterungsstabilisator 225-350x3,0	
Bauteilnummer / Zeichnungsnummer	
40522042	
Revision:	

Blatt 1

A3